

IMBRACATURA DA BAGNO PER SOLLEVATORI

Ref. 200-Wx



La foto è puramente indicativa della tipologia di prodotto

Descrizione

Imbracatura sagomata per sollevamento e trasporto di persone in bagno o sulla toilette.
Telo in tessuto indemagiabile 100 % PA, attacchi in Polietilene.

Utilizzabile in combinazione con sollevatori mobili, l'imbracatura è dotata di:

- n. 4 cinghie rinforzate e regolabili, disposte ai vertici della tela;
- n. 3 asole interne rinforzate, per ogni cinghia, con colori di fettuccia diversi, per regolare in altezza l'attacco al bilancino;
- n. 1 fettuccia a maniglia in Polipropilene sul retro, per spostare/ruotare il paziente;
- possibilità di regolazione delle altezze per il bilancino.

Imbracatura disponibile in quattro diverse taglie: Small (S), Medium (M), Large (L), Extra Large (XL).

Destinazione d'uso

Ausilio utilizzato per supportare il paziente, con limitate capacità di movimento, durante gli spostamenti o trasporti mediante sollevatori mobili, in maniera sicura e confortevole.

Identificazione prodotto

Dispositivo Medico	<input checked="" type="checkbox"/> SI	<input type="checkbox"/> NO
Codice CND	Y123621	
Identificativo di Registrazione BD/RDM	Ref. 200-WS Ref. 200-WM Ref. 200-WL Ref. 200-WXL	1802505/R 1802619/R 1802623/R 1802625/R
Conformità alla Direttiva 93/42/CEE modificata dalla Direttiva 2007/47/CE	<input checked="" type="checkbox"/> SI	<input type="checkbox"/> NO
Classe del dispositivo medico – 93/42/CEE	<input checked="" type="checkbox"/> I <input type="checkbox"/> Im <input type="checkbox"/> Is <input type="checkbox"/> IIa <input type="checkbox"/> IIb <input type="checkbox"/> III	
Marchatura CE	<input checked="" type="checkbox"/> SI	<input type="checkbox"/> NO
Dichiarazione di Conformità del Fabbricante	<input checked="" type="checkbox"/> SI	<input type="checkbox"/> NO
Ente Certificatore MDD	<input type="checkbox"/> SI	<input checked="" type="checkbox"/> NO
Sterile	<input type="checkbox"/> SI	<input checked="" type="checkbox"/> n/a
Latex Free	<input checked="" type="checkbox"/> SI	<input type="checkbox"/> NO
Anno immissione in commercio	2019	
Garanzia	24 mesi per difetti di fabbricazione ad esclusione delle parti soggette a usura.	
Fabbricante	INTERMED S.r.l.	
Rappresentante Europeo Autorizzato EC-REP	n/a	
Distributore	INTERMED S.r.l.	

Caratteristiche Tecniche

Materiali	Struttura di sostegno in tessuto indemagliabile 100 % PA. Attacchi e maniglia in Polipropilene.
Dimensioni	Come indicato nella tabella Misure [mm]
Attacchi al sollevatore	n. 4 cinghie rinforzate e regolabili
Regolazioni di attacco al bilancino	n. 3 asole interne (3 altezze distinte)
Tipo di regolazione	Manuale
Spostamento del paziente	n. 1 fettuccia a maniglia sul retro
Portata massima	250 kg
Altri standard di riferimento	UNI EN ISO 10535

Misure

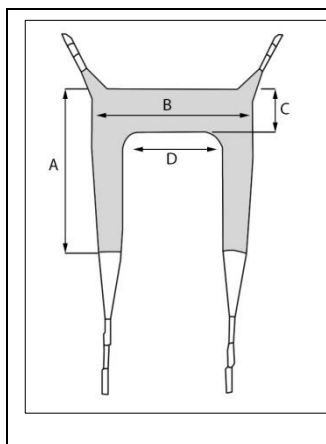

Modello: 200-Wx Imbracatura da bagno					
Codice ref.	Taglia	A	B	C	D
200-WS	S	85	70	20	40
200-WM	M	95	80	24	50
200-WL	L	100	90	24	60
200-WXL	XL	110	110	28	70

Informazioni utili*

CONTROINDICAZIONI E AVVERTENZE	Non sono state rilevate controindicazioni salvo nei casi di accertata sensibilità ai materiali componenti. Verificare lo stato del prodotto prima di ogni utilizzo.
CONSERVAZIONE	Conservare il prodotto al riparo da sorgenti di luce, calore ed umidità. Evitare l'esposizione diretta ai raggi solari.
MANUTENZIONE E PULIZIA	Per un'accurata pulizia si consiglia il lavaggio in acqua con temperatura Max 70°C. NON avvicinare l'imbracatura a fonti di calore e NON stirare.
MODALITÀ DI SMALTIMENTO	Smaltire il dispositivo rispettando le normative vigenti in materia di tutela ambientale e raccolta differenziata.

*Per ulteriori dettagli attenersi alle istruzioni d'uso a corredo con il sollevatore.

Contenuto della confezione

COMPONENTE	DESCRIZIONE	PZ / CONFEZIONE
200-Wx**	Imbracatura da bagno per sollevatori.	1

**Codice variante a seconda del modello di imbracatura scelto.

Cronologia delle revisioni

REV.	DATA	MODIFICA
0.0	22/03/2019	Emissione della scheda tecnica secondo il nuovo formato definito.



Questo documento è di proprietà di INTERMED S.r.l. Tutti i diritti riservati: è vietata la riproduzione, anche parziale, dei contenuti e delle immagini di questa scheda.